





## Guarnizioni per cilindri telescopici

Listino prezzi 2011 - I

EURO



## Indice

Profilo	Riferimento	Materiale	Applicazione	Pagina
	CSC	Poliuretano	Guarnizione di tenuta	1
	RAS	Poliuretano	Anello raschiatore	3

## Guarnizioni di tenuta in poliuretano per cilindri telescopici serie "CSC"

È una serie di guarnizioni in poliuretano 90 Shore A creata per l'applicazione su cilindri telescopici. Le guarnizioni sono a sezione piena e possono essere utilizzate esclusivamente per la tenuta su steli. Grazie alle caratteristiche del materiale e all'elevata durezza, queste guarnizioni garantiscono un'ottima resistenza all'abrasione; inoltre, la struttura delle guarnizioni ed il buon compression set del materiale assicurano un'efficace tenuta anche a pressioni basse o nulle.

### Condizioni di esercizio

Pressione 250 bar  
 Velocità 0,5 m/s  
 Temperatura (P0) -40°C +100°C

### Compounds

Poliuretano 90 Shore A (P0)

### Tolleranze

La figura sotto riportata indica la rugosità in  $\mu\text{mRa}$  e le tolleranze dimensionali delle sedi per guarnizioni di tenuta su cilindri telescopici.

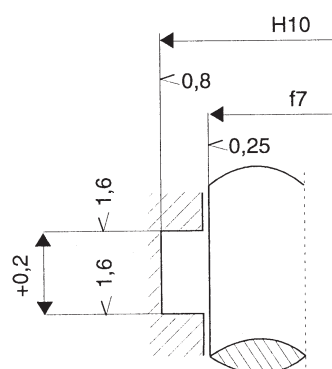
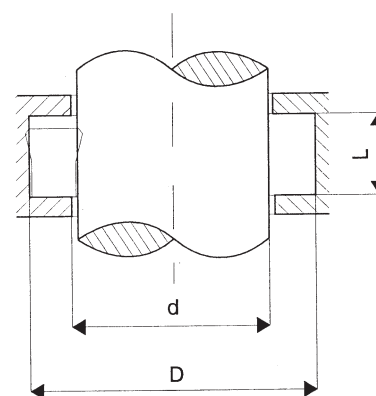
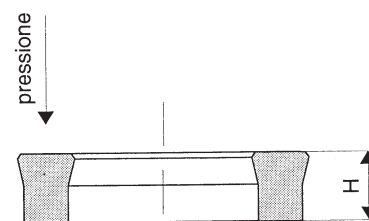



CSC

Codice	Descrizione Serie pesante	Dimensioni				Quantità min.	Prezzo (€ cad.)
		d (mm)	D (mm)	L (mm)	H (mm)		
25C001P0	CSC 6950/1	61	69,7	9	8	10	3,20684
25C002P0	CSC 8750/1	79	87,7	9	8	10	3,68600
25C003P0	CSC 10650/1	98	106,7	9	8	10	4,60747
25C004P0	CSC 12450/1	116	124,7	9	8	10	5,52938
25C005P0	CSC 14350/1	135	143,7	9	8	10	6,45074
25C006P0	CSC 16250/1	154	162,7	9	8	5	7,37188
25C007P0	CSC 18350/1	174	182,7	9	8	5	8,29324
25C008P0	CSC 20450/1	196	204,7	9	8	5	9,21515
25C009P0	CSC 22950/2	221,5	230,2	13	12	5	10,13651
25C010P0	CSC 25750/1	249	257,7	13	12	5	11,05787
25C011P0	CSC 28550/1	279	287,7	13	12	5	11,97934

Codice	Descrizione Serie leggera	Dimensioni				Quantità min.	Prezzo (€ cad.)
		d (mm)	D (mm)	L (mm)	H (mm)		
25C048P0	CSC A45	45	53	7	6,3	10	2,94889
25C049P0	CSC A60	60	68	7	6,3	10	3,16988
25C050P0	CSC A75	75	83	7	6,3	10	3,61208
25C051P0	CSC A90	90	98	7	6,3	10	4,42322
25C052P0	CSC A105	105	113	7	6,3	10	5,38154
25C053P0	CSC A 120	120	128	7	6,3	10	5,89766

## Anelli raschiatori in poliuretano per cilindri telescopici serie "RAS"

È una serie di raschiatori in poliuretano 90 Shore A creata per l'applicazione su cilindri telescopici.

Grazie alla sagoma dell'anello e alle caratteristiche del materiale, questi raschiatori non permettono l'ingresso di eventuali corpi estranei, mantenendo lo stelo pulito senza perdite d'olio.

Per il programma di raschiatori da utilizzare con gli sfilabili della serie leggera, consigliamo d'impiegare gli anelli raschiatori in poliuretano tipo RAD.

### Condizioni di esercizio

Velocità 0,5 m/s

Temperatura (P0) -40°C +100°C

### Compounds

PUR 90 Shore A (P0)

### Tolleranze

La figura sotto riportata indica le rugosità in  $\mu\text{mRa}$  e le tolleranze dimensionali della sede per gli anelli raschiatori della serie RAS.

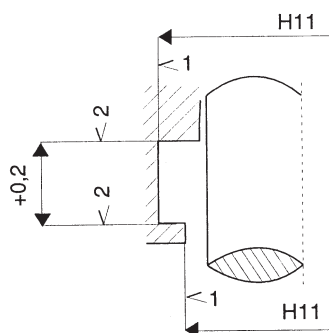
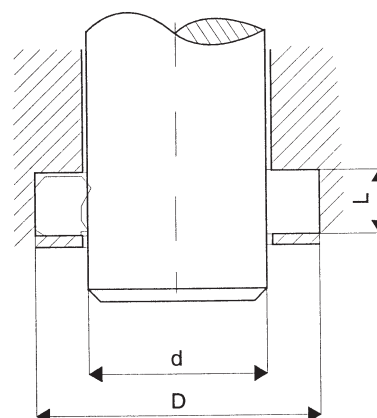
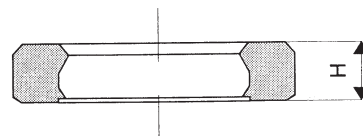



## RAS

Codice	Descrizione Serie pesante	Dimensioni				Quantità min.	Prezzo (€ cad.)
		d (mm)	D (mm)	L (mm)	H (mm)		
25C037P0	RAS 61	61	70	7	6,5	10	3,20684
25C038P0	RAS 79	79	88	7	6,5	10	3,68600
25C039P0	RAS 98	98	107	7	6,5	10	4,60747
25C040P0	RAS 116	116	128	8	7,5	10	5,52938
25C041P0	RAS 135	135	147	8	7,5	10	6,45074
25C042P0	RAS 154	154	166	8	7,5	5	7,37188
25C043P0	RAS 174	174	186	8	7,5	5	8,29324
25C044P0	RAS 196	196	208	8	7,5	5	9,21515
25C045P0	RAS 221,5	221,5	233,5	8	7,5	5	10,13651
25C046P0	RAS 249	249	261	8	7,5	5	11,05787
25C047P0	RAS 279	279	291	8	7,5	5	11,97934



GAPI S.p.A.  
Via Molinaretti 2  
24060 Castelli Calepio (Bg) - Italia  
Tel. 030 7438511  
Fax 030 7438550  
E-mail: [sales@gapigroup.com](mailto:sales@gapigroup.com)  
[www.gapigroup.com](http://www.gapigroup.com)

**nacna**<sup>TM</sup> products